

U系列五轴加工中心机-U-500 5U/5A

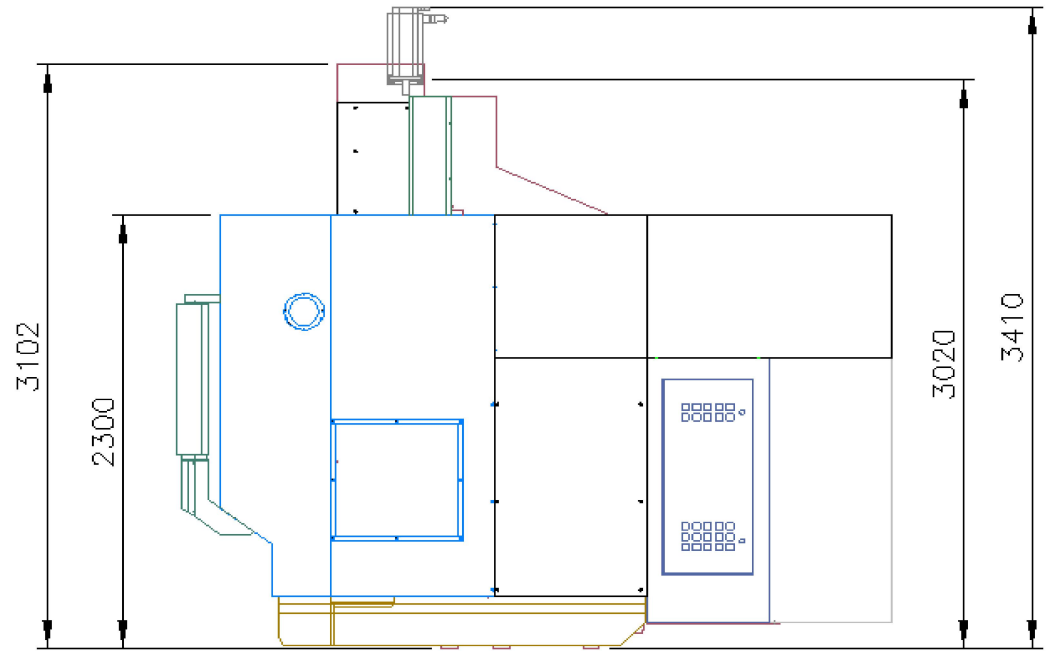

型号	U-500 5U/5A
工作台	
旋转工作台	Ø500 mm
T型槽（间距x槽数）	14H7 x 5
最大工件	Ø500 x H350 mm
最大工件重量	340kg
行程	
X/Y/Z轴行程	500 / 600 / 510 mm
A 轴行程	+30°~-120°
C 轴行程	360°(Continuous)
主轴鼻端至工作台面距离	150~660mm
进给	
三轴滚珠螺杆	X: Ø45mm/P12mm Y/Z: Ø40mm/P12mm
三轴线性滑轨	X/Y/Z:45mm滚柱 / 6滑块
三轴传动方式	直结式 Direct drive
X/Y/Z轴快速速度	32/32/32 m/min
A/C轴快速速度	25 / 30 rpm/min
X/Y/Z轴切削速度	12 m/min
A/C轴切削速度	A: 7200°/min C: 8640°/min
主轴	
主轴端孔斜度	BBT40 / CAT40 / DIN40
主轴转速	12000rpm
主轴传动方式	直结式 Direct drive
主轴冷却	油冷
自动换刀系统	
刀库容量	30支刀
最大刀具重量	7 kg/pcs
最大刀径(无相邻刀)	Ø100mm (Ø125mm)
最大刀长	300 mm
选刀方式	固定刀套
控制器	定角度五面加工 828D / 0iMF / M80 五轴同动加工 840D / 31iMB5 / TNC640
切削液系统	
水箱容量	430 L
切削液泵浦	220V 60Hz 1.27kW 3kg/cm ² -67L/min
冲屑帮浦(水枪)	380V 50Hz 0.85kW 2kg/cm ² -67L/min
切削输送机马达	220V 60Hz 0.2kW / 380V 50Hz 0.2kW
其他要项	
电力需求	40 kVA
空压需求	6kg/cm ²
机器重量	9800kg
其他要项	
动力消耗	30 kVA
空压需求	6kg/cm ² (0.6MPa)
机器重量	9800kg

U-500外型尺寸

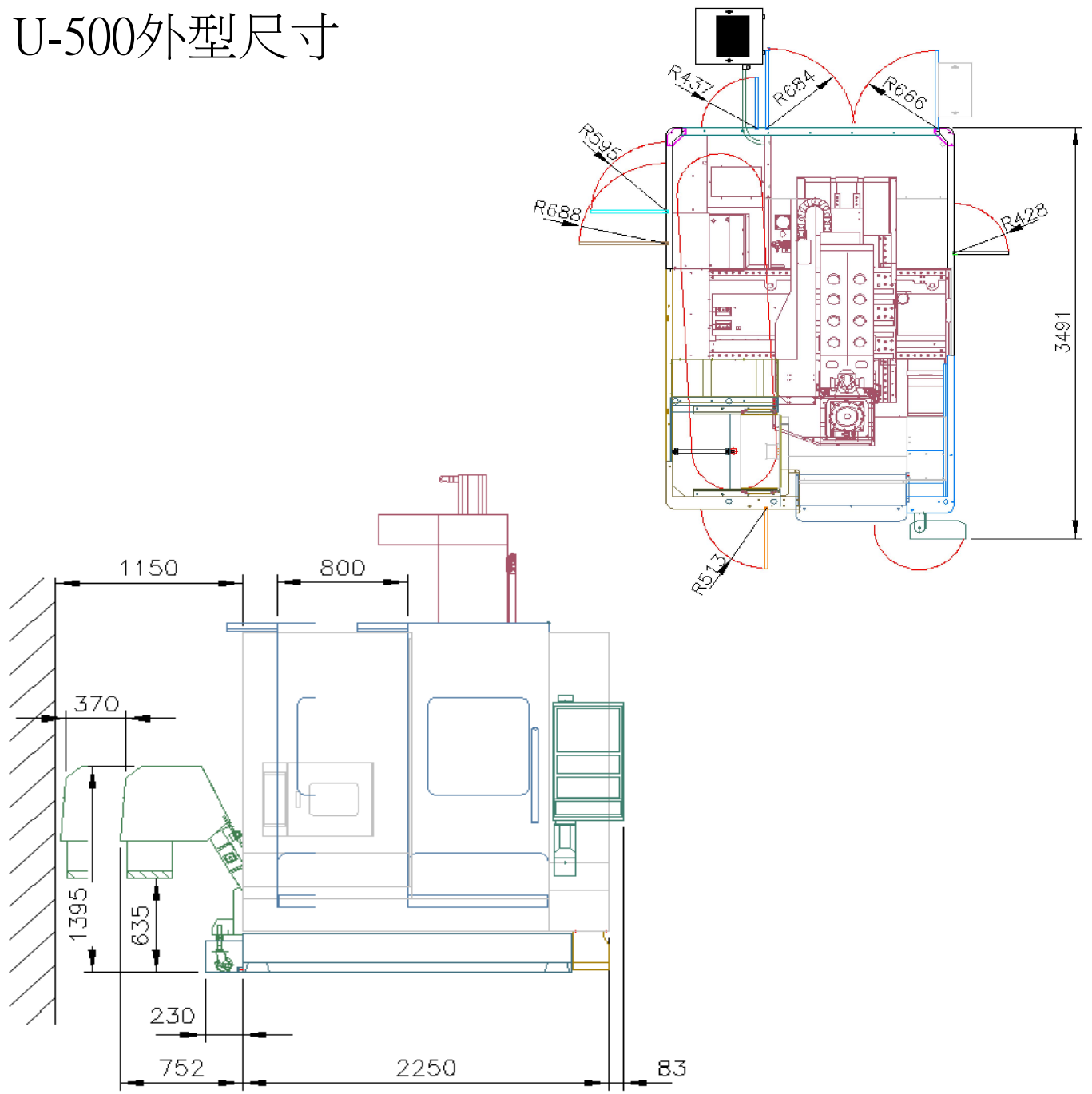

U-500工作台尺寸

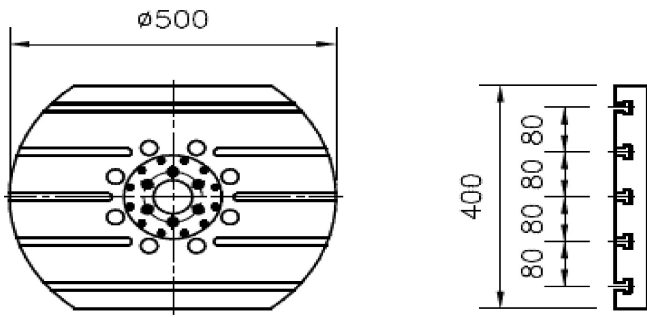

U-500工作台尺寸

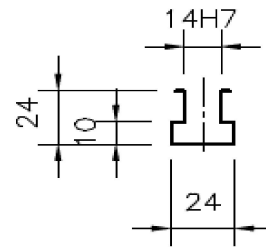

T槽尺寸
Width of T-Slot

