

Q系列高速加工中心機-CMQ-10



機器規格

型號	CMQ-10
工作台	
工作台尺寸	1250mm x 550mm
T型槽(寬 x 槽數 x 間距)	18mm x 5 x 100mm
最大荷重	700 kg
行程	
3軸行程 X / Y / Z	1100 x 520 x 520mm
主軸鼻端至工作台面距離	150-670mm
主軸中心至機身線軌面距離	590mm
主軸	
主軸端孔斜度	BBT40
主軸轉速 轉 / 每分鐘	60-10000 rpm (選配60-12000 rpm)
主軸傳動方式	皮帶式 (選配:直結式)
主軸直徑	Φ 70 mm
進給	
三軸滾珠螺桿	Φ 40mm / P12mm
三軸傳動方式	直結式
切削押送速度(mm/分)	1-12000mm/min
快速押送(米/分)	X/Y/Z=24 m/min
自動換刀系統	
換刀盤及刀具數	刀臂式20支刀
最大刀具外徑尺寸	Φ 76mm
選刀方式	隨機記憶
最大刀具重量	7 kg/pc
最長刀長	300mm
切削液系統	
水箱容量	250L
切削液泵浦	220V 60Hz 0.96kW 2kg/cm ² -67L/min 380V 50Hz 0.65kW 1.3kg/cm ² -67L/min
水槍泵浦	220V 60Hz 0.96kW 2kg/cm ² -67L/min 380V 50Hz 0.65kW 1.3kg/cm ² -67L/min
切削輸送機馬達	220V 60Hz 0.2kW x3 380V 50Hz 0.2kW x3
其他要項	
電力需求	25kVA
空壓需求	0.6 MPa
機械重量	8200 kgs

CMQ-10外型尺寸圖

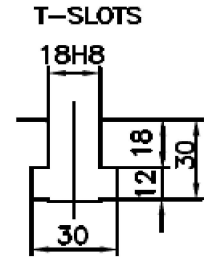
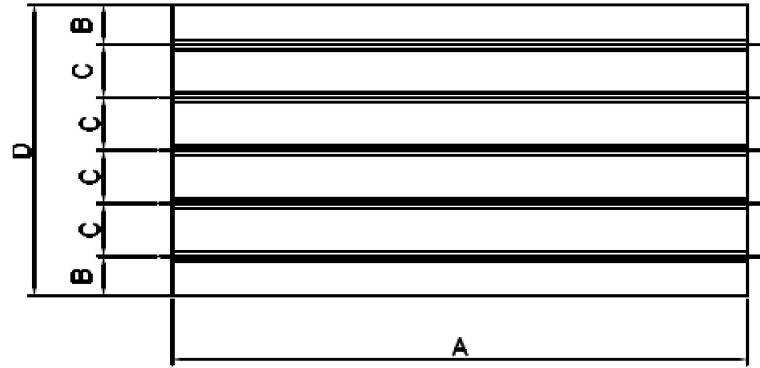
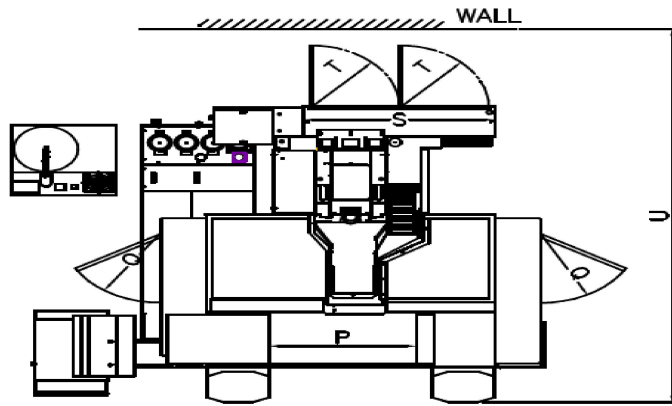

MODEL	A	B	C	D
CMQ-8	1000	75	100	550
CMQ-10	1250	75	100	550
CMQ-11	1250	105	100	610
CMQ-13	1450	105	100	610

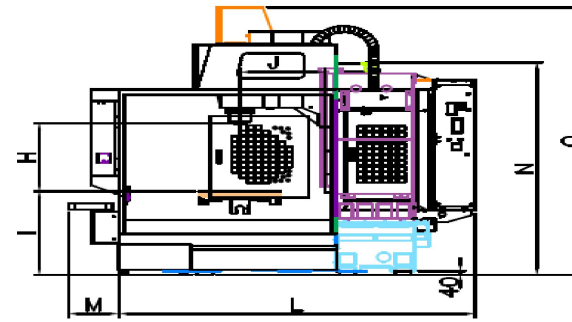
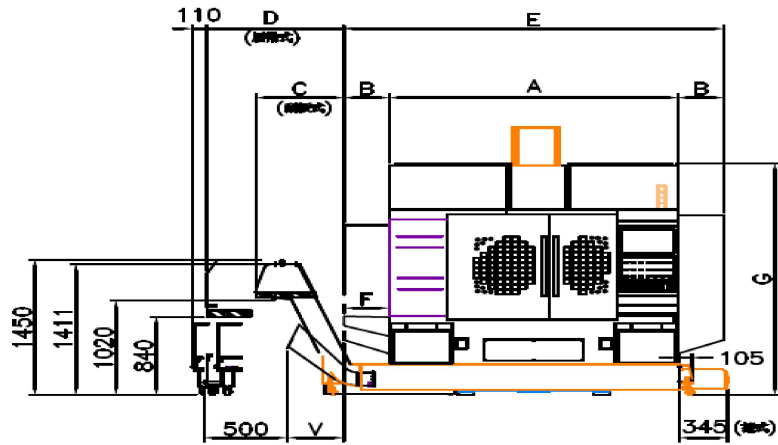

MODEL	A	B	C	D	E	F	G	H	I	J	L	M	N	O	P	Q	S	T	U	V
CMQ-8	2180	140	781	975	2460	325	2487	150~670	860	590	2735	380	2285	2760	1080	624	1450	R675	4000	625
CMQ-10	2180	345	781	975	2870	325	2487	150~670	860	590	2735	380	2285	2760	1080	624	1450	R675	4000	625
CMQ-11	2180	345	651	1035	2870	325	2487	150~670	860	670	2800	380	2345	2840	1080	744	1450	R675	4050	425
CMQ-13	2180	485	651	1035	3150	325	2487	150~670	860	670	2800	380	2345	2840	1080	744	1450	R675	4050	425